

Material Fonoabsorbente Acuflex Zocalo Bajo Puerta

Características

ZOCALO BAJO PUERTA

Modelos Disponibles: 2

Sistema Automatico

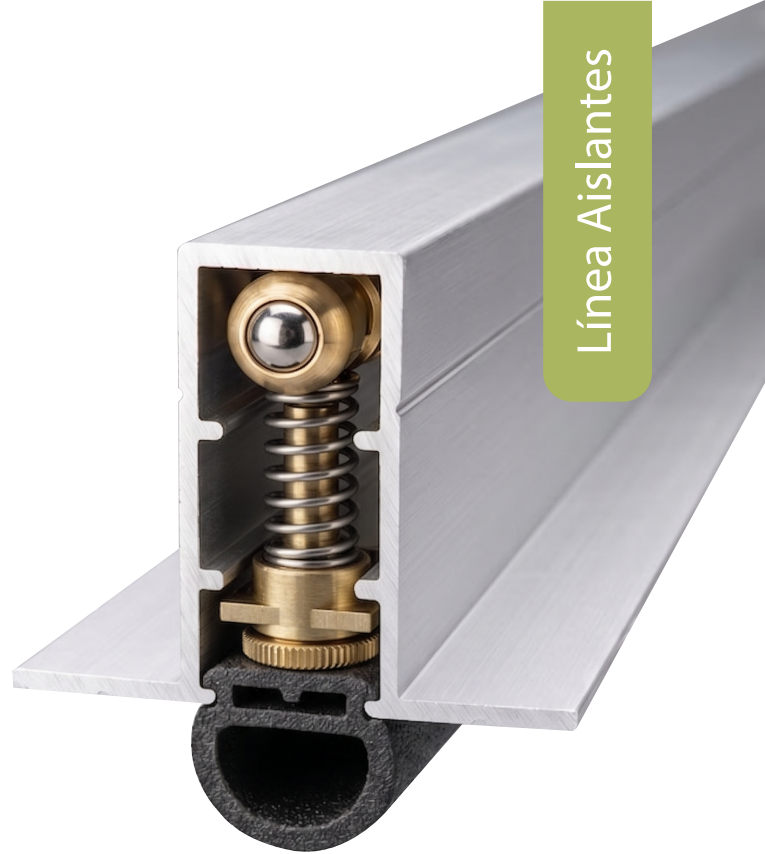

Este sistema opera de manera 100% automática mediante un mecanismo interno de resortes y palancas, eliminando la necesidad de activación manual y optimizando su rendimiento en dos etapas.

La implementación de este sello dinámico ofrece ventajas para el acondicionamiento de ambientes:

Aislamiento Acústico y Térmico: Reduce drásticamente la transmisión de ruido e impide las corrientes de aire, optimizando la climatización y el ahorro energético.

Protección Ambiental: Actúa como una barrera hermética contra el ingreso de polvo, insectos y agentes externos.

Seguridad: Este modelo y su certificación, funciona como un elemento de contención contra el paso del humo en caso de incendios.

Etapas de Funcionamiento

Vista Practica de activacion del sistema

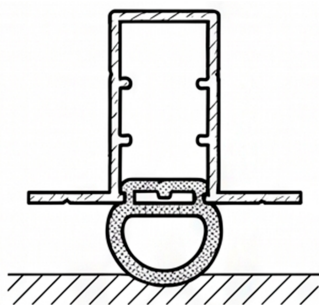

Reposo
Sello Retraido

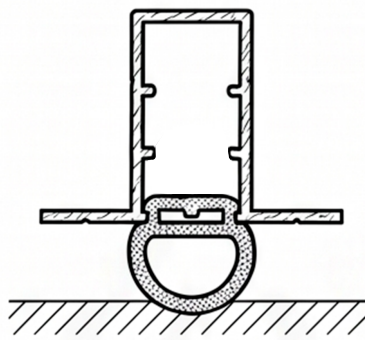

Activación
Presión en Rodamiento

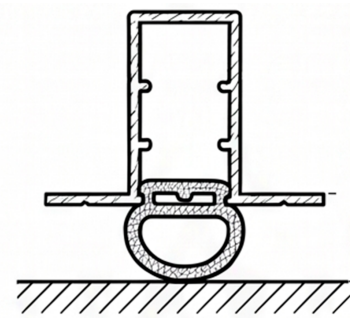

Extendido
Sello Desplegado Contra el Suelo

Características

ZOCALO BAJO PUERTA

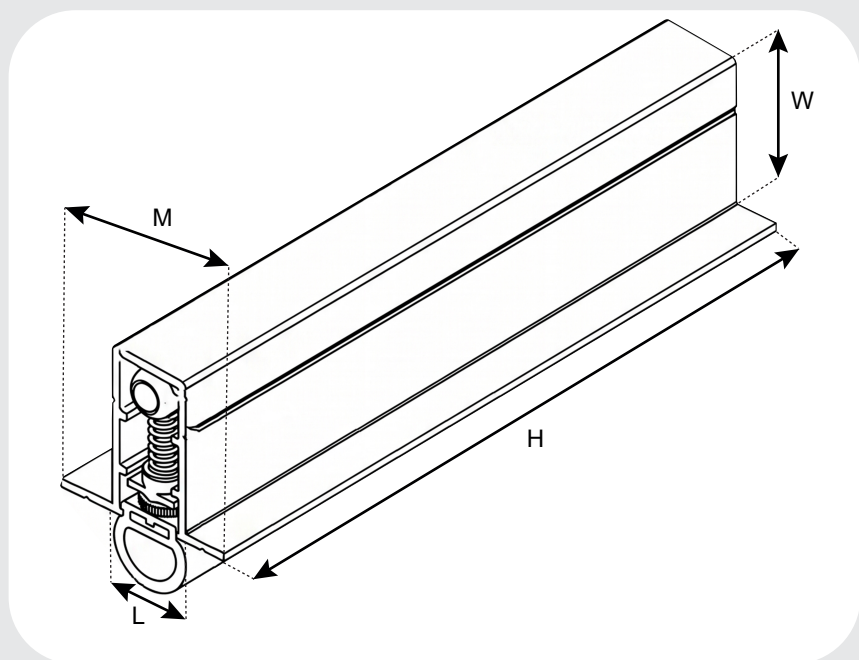

Material	Aluminio C16
Largo (mm)	H:1200 / H:1000
Alto (mm)	W:30
Espesor (mm)	M:38.2 / L:14.4



Excelente
Estética y Terminación



Simple y Rápida
Instalación



Máxima
Absorción Acústica